

經濟部工業局

108 年度 AI 智慧應用新世代人才培育計畫-注意事項

參加培訓課程必備資格與流程：

- 1.年滿 20 歲具中華民國國籍之自然人。
- 2.前往 AI GO 網站註冊(<https://aigo.org.tw/ai-plus/home/registration>)為人才資料庫會員。
- 3.為確保學習品質與成效，學員需具備基礎或進階之能力，以 Taiwan AI educational platform 的課程地圖(如下圖)相關課程來核算，學習積分至少達 2 積分，接著線上填寫基本資料並上傳學習積分佐證文件，最後由計畫辦公室進行審核/認定培訓資格。
- 4.收到符合培訓資格的通知信後，前往 AI GO 網站的課程列表進行課程報名。

※AI 課程地圖：提醒學員，學習積分至少達 2 積分，始能符合申請培訓資格。

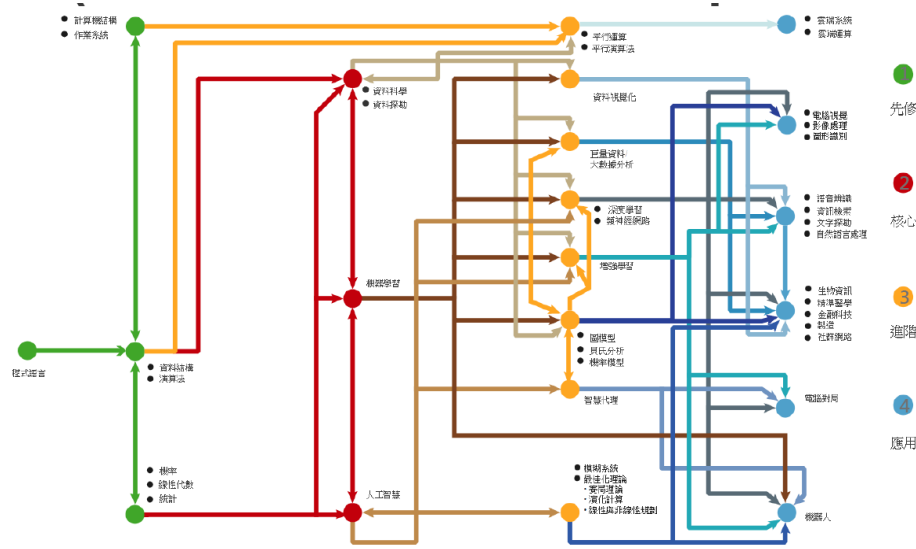

參考網站：<https://idea.cs.nthu.edu.tw/~Alcoursemap/home/roadmap-interactive.html>

※學習積分佐證文件(擇一即可)：

- 1.課程結訓證書(線上或實體課程)
- 2.成績單
- 3.畢業證書(說明系所必修課程，文學院除外)
- 4.專業證書
- 5.學分證明
- 6.在職證明(註明工作內容、經驗與年資)
- 7.通過 AIGO 網站線上自學課程
- 8.其他能證明修習過該課程之佐證文件

補助費用

1. 此計畫每一人單一年度最高補助新台幣 3 萬元。
2. 此計畫每一企業單一年度最高補助新台幣 100 萬元。
3. 參訓學員需先繳交全額培訓費用，符合結訓補助標準者，工業局訓後 2-3 個月內核發補助款 50%培訓費用。

結訓補助標準

學員皆需符合以下四項條件，始能取得工業局補助 50%培訓補助款。

- (1)學員出席率達 80%(含)以上
- (2)通過學習評量(成績合格)
- (3)取得結訓證書
- (4)填寫學員基本資料表(含個資同意書)、參訓學員須知暨切結書、學員補助申請書、參訓學員意見調查表、個人補助款收據
- (5)繳交身分證正反面影本、參訓學員存摺影本(可現職公司帳戶)

注意事項

- 1.本計畫補助對象為個人或公司派訓者，發票或收據可以個人或現職公司名義開立。
- 2.本課程補助名額最多 20 位。
- 3.符合結訓補助標準之學員，課程結束後由計畫辦公室統一專案退款至學員帳戶。
- 4.結訓學員應配合計畫需求之例行追蹤(例如：就業追蹤、課程滿意度調查等)
- 5.此為工業局補助課程，不可同時申請其他政府補助。
- 6.政府補助課程不適用其他優惠方案(含 VIP 優惠，紅利點數折抵)。